

番号 A

令和 3年 1月 7日

神戸運輸監理部長



# 自動車検査証

自動車登録番号又は車両番号	登録年月日/交付年月日	初度登録年月	自動車の種別	用途	自家用・事業用の別	車体の形状
	令和 3年 1月 7日	平成 9年 5月	普通乗車定員	特種	自家用	コンクリート作業車 [556]
いすゞ			3人	最大積載量		車両重量 7740kg 車両総重量 7905kg
NR33G4300****			735cm	219cm	297cm	2550kg
型式	原動機の型式	総排気量又は定格出力	燃料の種類	型式指定番号	類別区分番号	
KC-NR33G4	6HH1	8.22kW	軽油		5190kg	
所有者の氏名又は名称	株式会社エフ・イ・オート					
所有者の住所	兵庫県西宮市甲子園口6丁目1-45 [41080]					
使用者の氏名又は名称	***					
使用者の住所	***					
使用の本拠の位置	兵庫県神戸市中央区港島8丁目11-6 [28010 0658]					
有効期間の満了する日	令和 3年 4月 27日					
備考	<p>[神戸]、移転登録、管轄変更入</p> <p>使用車種規制 (NOx・PM) 適合。NOx・PM優良低減装置付 評価番号MLIT-NPR-9。この自動車の使用の本拠はNOx・PM対策地域内です。</p> <p>[走行距離計表示値] 128,500km (平成31年4月23日)</p> <p>[旧走行距離計表示値] 55,100km (平成29年4月14日)</p> <p>[走行距離記録最大値] 962,400km (平成27年3月31日)</p> <p>[受検種別] 指定整備車</p> <p>[検査時の点検整備実施状況] 点検整備記録簿記載あり</p> <p>[受検形態] 指定整備工場</p> <p>[整備工場コード] 61-01610</p>					
	<p>[改造内容] [0398] 動力伝達装置 [0800] 制動装置 [その他検査事項] (1) 近運兵検、第112号 平成9年5月19日 以下余白</p>					
	No.20313					

(株)エフ・イ・オート	管理番号	年式	車名	型式・車台番号	最大積載量	形状
	20313	H9年5月	いすゞ フォワード	KC-NRR33G4 ・ NRR33G4300****	-	4T・ピストン式 コンクリートポンプ

外装状態

記号	意味
A	擦傷
B	要板金
C	腐食
S	錆
U	凹凸曲
W	波
H	穴

記号	意味
1	ダメージ小 0~10cm
2	ダメージ中 10~20cm
3	ダメージ大 20~30cm

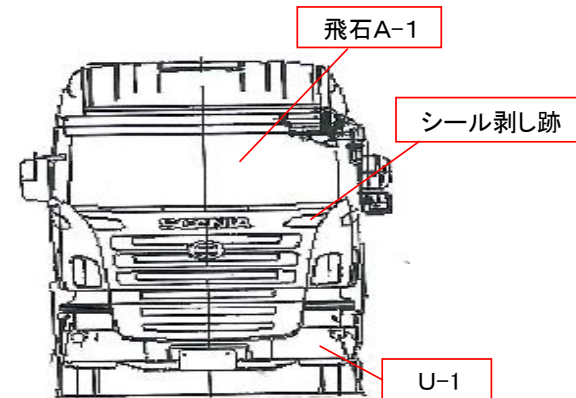
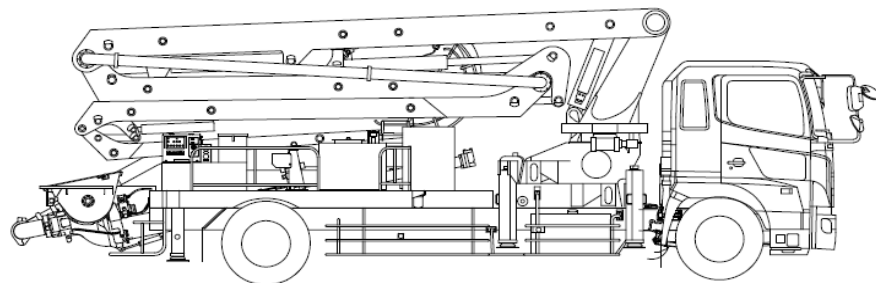
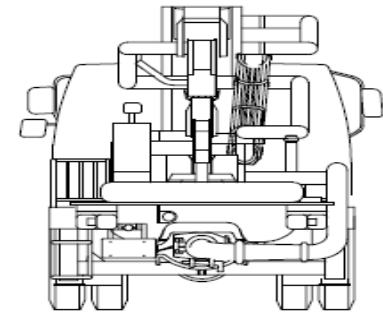
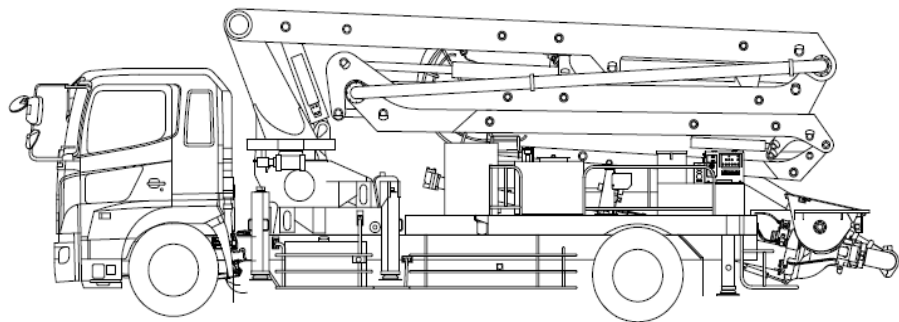

外装	内装
フロントガラス	良好(飛石有)要交換
ガラス詳細	点キズ・ヒビ
キャブ修復暦	無
シャーシ曲り・修復暦	無
シャーシ 錆	有
欠品	無
その他	その他

タイヤ状態	摩耗測定(mm)			
	(左)	前	(右)	タイヤサイズ
FF		10.0	10.0	225/90R 17.5
FR				
RF	11.0	8.0	10.0	225/90R 17.5
RR				
		スペアタイヤ	無	S
ホイール	アルミホイール・鉄			タイヤ状態
タイヤパターン	タテ溝・ミックス・スタッドレス			異常摩耗・損傷・亀裂

作成日:	2021年1月7日
作成者	印鑑
承認者	印鑑
車両在庫地	神奈川県厚木市

車両情報		上物情報1		上物情報2									
走行距離	1,147,963 km	上物メーカー	極東開発工業製										
エンジン型式	6HH1	型式	PY75-18 M011										
排気量	8.22L	製造番号・年式	97P055005M、1997年5月										
馬力	210 PS	ブーム	3段										
ターボ	有 <b>無</b>	積算吐出量	405,420 m <sup>3</sup>										
アドブルー	有 <b>無</b>	アウトリガー	良 不良										
シフト	MT6	ラジコン	有 <b>無</b> 2個										
ペダル数	2 <b>3</b>												
ブレーキ	AOH <b>VAC</b>												
補助ブレーキ(リターダ)	有 <b>無</b>												
駆動	4×2												
サスペンション	F)リーフ R)リーフ												
バッテリー	12V <b>24V</b>												
装備情報		車両点検		点検結果 ○良好 △継続的な点検が必要 ×要修理・交換 ⇒ 状態記入 部品交換、修理など対応欄に記入									
エアコン	有 <b>無</b> <b>良</b> 不良	エンジン・オイル	点検結果	対応	クラッチ	点検結果	対応	マフラー	点検結果	対応	電装(外装)	点検結果	対応
パワーウインド	有 <b>無</b> <b>良</b> 不良	液量	○		滑り	○		排気漏れ	○		ヘッドライト	○	
パワーステアリング	有 <b>無</b> <b>良</b> 不良	漏れ	△	現状	切れ不良	○		白煙・黒煙	○		ブレーキランプ	○	
ABS	有 <b>無</b>	水混入	○		切れ位置	○		錆・腐食	○		ウインカー	○	
タコグラフ(有無、年式)	有 <b>無</b>	異音・振動	○		異音	○		詰まり	○		ハザード	○	
バックモニター	有 <b>無</b>	ターボ	点検結果	対応	マスターオイル漏れ	○					ライセンス灯	○	
ETC	有 <b>無</b>	オイル漏れ			ブースターエア・油漏れ	○		ハンドル	点検結果	対応	車幅灯		
ドライブレコーダー	有 <b>無</b>	異音			デフレンシャル	点検結果	対応	遊び	○		車高灯	○	
オーディオ	ラジコ/CD/社外ナビ	配管			オイル漏れ	○		異音・ガタ	○		電装(内装)	点検結果	対応
電動格納ミラー	有 <b>無</b>	冷却水	点検結果	対応	異音	○		パワステポンプ油漏れ	○		ホーン	○	
ディスチャージライト	有 <b>無</b>	液量	○		PTO	点検結果	対応	ギヤボックス油漏れ	○		オーディオ	○	
オートクルーズ	有 <b>無</b>	漏れ	○		作動不良	○		ブレーキ	点検結果	対応	格納ミラー	○	
坂道発信補助装置	有 <b>無</b>	ホース損傷	○		オイル漏れ	○		効き具合	○		ルームランプ	○	
キャビン形状	標準	油混入	○		シャフト 異音・ガタ	○		駐車ブレーキ効き具合	○		計器類	○	
ベッド	有 <b>無</b>	ファンベルト・鳴き・緩み	○		リーフスプリング	点検結果	対応	坂道発信補助装置			エアコン	点検結果	対応
メインキー(リモコン、スマート等)	1本 通常	ミッション	点検結果	対応	異音	○		マスターシリンダー油漏れ	○		効き具合	○	
スペアキー	0本	ギア鳴り	○		損傷	○		エアコンプレッサー	点検結果	対応	風量	○	
取扱説明書	有 <b>無</b>	ギア抜け	○		エアサス	点検結果	対応	エア漏れ	○		モーター異音	○	
整備点検記録簿	有 <b>無</b>	オイル漏れ	○		作動不良			不良	○				
工具	有 <b>無</b>	異音・振動	○		エア漏れ			上物	点検結果	対応	その他	点検結果	対応
ジャッキ	有 <b>無</b>	プロペラ・ドライブシャフト	点検結果	対応	損傷			ラジコン作動	○		バッテリー	○	
カーテン	有 <b>無</b>	異音・ガタ	○					ボタン作動	○		セルモーター	○	
マット	有 <b>無</b>	上記項目状態など記入 ※メーター一周											
その他		・助手席側ドアキー不良(シリンダー側が固着して回らない)											